

HOT SAT

Novas
Possibilidades



TELESPARK

CLOCK

RESGATE A ERA DE OURO DO RÁDIO!

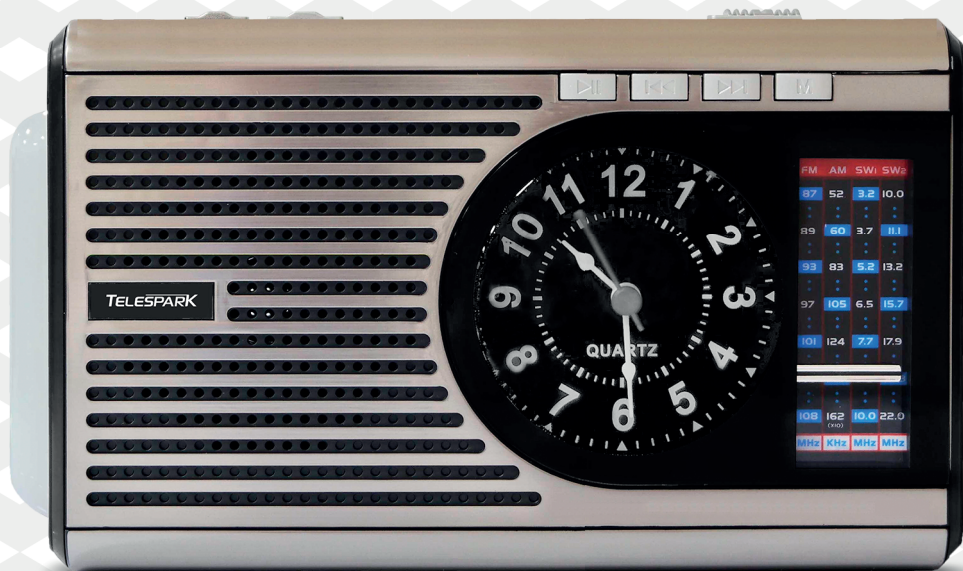

BATERIA



CARTÃO SD



USB



AM / FM / SW



ENTRADA AUX.



LANTERNA



RELÓGIO

MANUAL DE INSTRUÇÕES

Obrigado por escolher o Telespark

Você acaba de adquirir um produto fantástico! Leia atentamente este manual para fazer bom uso de seu produto.

Escolha sua ocasião. Agora é só plugar seu pen drive, cartão de memória ou ligar seu Bluetooth e curtir o som de qualidade do rádio **Telespark Clock**, que pode ser usada em várias ocasiões.

Este manual foi desenvolvido para que você se familiarize com todas as funções e com os benefícios que seu aparelho lhe proporcionará.

O mesmo contém informações sobre o seu novo produto, a respeito da sua manutenção, execução de serviços e, acima de tudo, como utilizá-lo da melhor forma.

Reserve alguns minutos para ler atentamente o conteúdo deste manual e descubra você mesmo(a) como aproveitar o melhor do seu produto.

Se ainda tiver alguma dúvida, entre em nosso site
<http://www.hotsat.com.br>

TELESPARK

TELESPARK é uma marca da
HOT SAT - EMPRESA BRASILEIRA

| | |
|--|----|
| Instruções e utilização do aparelho..... | 3 |
| Introdução | 4 |
| Reprodução USB/SD..... | 4 |
| Especificações | 5 |
| Característica | 6 |
| Instruções de operação..... | 6 |
| Problema e soluções..... | 7 |
| Cuidado com o meio ambiente..... | 8 |
| Cuidados, conservação e limpeza..... | 9 |
| Certificado de garantia | 10 |

Instruções de utilização do aparelho

- » Este aparelho não se destina à utilização por pessoas (inclusive crianças) com capacidades físicas, sensoriais ou mentais reduzidas, ou por pessoas com falta de experiência e conhecimento, a menos que tenham recebido instruções referentes à utilização do aparelho ou estejam sob a supervisão de uma pessoa responsável pela sua segurança.
- » Recomenda-se que as crianças sejam vigiadas para assegurar que elas não estejam brincando com o aparelho.
- » Se o cordão de alimentação está danificado, ele deve ser substituído pelo fabricante ou agente autorizado ou pessoa qualificada, a fim de evitar riscos.

Introdução

A linha de rádios Telespark foi desenvolvida pensando em atender as necessidades daqueles que optam por uma opção mais clássica. Além de seu estilo vintage, se destaca pelas diversas funções presentes, como: USB, bateria interna e cartão de memória unindo o clássico e o moderno.

Resgatamos a era de ouro do rádio aliando seu design clássico com a mais alta tecnologia disponível no mercado.

Reprodução USB/SD

1. Após ligar seu Telespark, mova para a direita 2 (**pág. 06**) o botão MP3/RÁDIO para selecionar a função MP3.
2. Quando estiver utilizando um **Cartão SD** ou um **Pen Drive** para reproduzir suas músicas, certifique-se que o limite de armazenamento dos dispositivos não ultrapasse 32GB;
3. Não há necessidade de alternar entre SD/USB, o Telespark lê automaticamente o primeiro dispositivo que você colocar no aparelho. Formato de arquivo: .mp3;
4. Pressione 13 (**pág. 06**) para PLAY/PAUSE, pressione 14 (**pág. 06**) para selecionar a faixa anterior e 15 (**pág. 06**) para avançar.

ATENÇÃO!

1. Se o rádio começar a ter uma distorção no som quando você estiver utilizando ele pela bateria ou pilha, ligue o cabo de força e recarregue-a;
2. Insira na tomada para recarregar. Tente sempre recarregar por, no mínimo, 4h.
3. Se ficar muito tempo sem utilizar as pilhas, certifique-se de checar o compartimento para ver se as pilhas estão em boas condições de uso;
4. Caso aconteça com a bateria interna o mesmo deve ser encaminhado para a assistência mais próxima.

Especificações

| | |
|--------------------------------|--|
| Potência RMS..... | 3W |
| FM..... | 87-108MHz |
| AM..... | 520-162KHz |
| SW..... | 10-22MHz / 3.82-10MHz |
| Entradas..... | 1x P2 |
| Duração Bateria..... | 4-6 Horas |
| Dispositivos..... | USB, FM, Cartão SD, Lanterna e Relógio |
| Antena Telescópica..... | Sim |
| Cor..... | SILVER |
| Material..... | Plástico |
| Voltagem..... | 110-220V _~ |
| Alimentação..... | Pilha, Bateria e Energia |
| Peso Líquido..... | 0,7Kg |
| Dimensões Produto (CxLxA)..... | 7x22x13cm |

Instruções de operação

1. Mova para ligar/desligar o rádio (2) (**pág. 06**);
2. Gire o botão de controle de volume (18) (**pág. 06**) e ajuste da sua maneira; Posicione (2), Escolha o MP3 ou Rádio, ajuste o sintonizador (17) (**pág. 06**) e escolha a frequência no painel;
3. FM / AM / SW1-2 por favor posicione (9) (**pág. 06**) a escolha das bandas diferentes ou puxe a antena telescópica para obter a melhor recepção, alterando o seu comprimento e ângulo.

Características

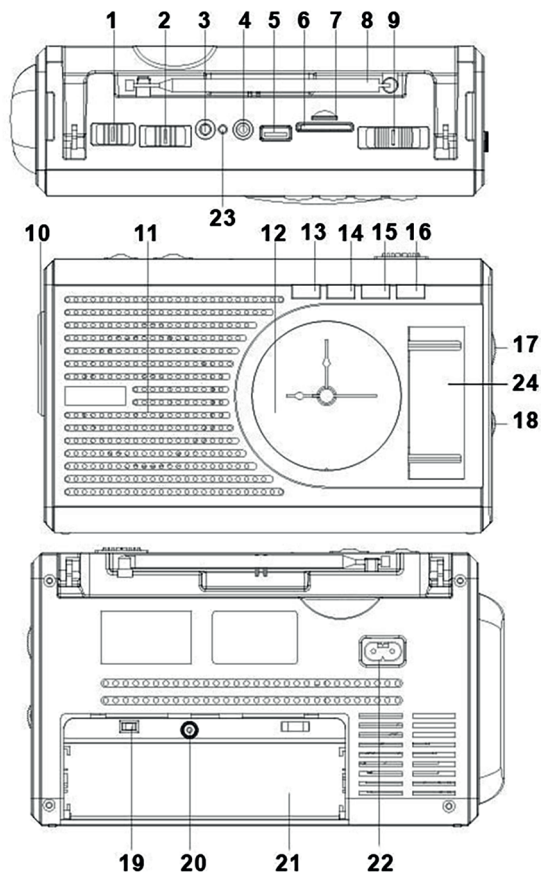

1. ON/OFF a lâmpada
2. OFF / MP3 / RÁDIO
3. Entrada 5V DC
4. Entrada Auxiliar (P2)
5. USB
6. Cartão de memória
7. Cartão SD mini
8. Antena Telescópica
9. FM, AM, SW1 e SW2
10. Lanterna
11. Alto Falante
12. Relógio
13. Play/Pause
14. Faixa Anterior
15. Próxima Faixa
16. Modo: Alterna entre USB, Cartão e Aux.
17. Frequência
18. Volume
19. Interruptor de relógio
20. Ajuste do relógio
21. Compartimento Pilha
22. Entrada cabo de força
23. Led Indicador
24. Painel de frequência

Problemas e soluções

A tabela abaixo contém algumas instruções para soluções de alguns problemas que possam ocorrer. Por favor, se nenhuma solução abaixo resolver o problema, consulte a rede de assistência técnica autorizada. www.hotsat.com.br/suporte/localizar-assistencia/

Caso esteja usando um equipamento externo, verifique também se este equipamento está funcionando adequadamente.

OBSERVAÇÕES

OBS.: Nunca tente resolver um problema abrindo o equipamento sem o conhecimento técnico especializado, lembre-se que a violação pela abertura do aparelho não autorizada, acarreta na perda da garantia. Consulte todas as condições no certificado de garantia.

| Problemas | Causas | Possível solução |
|----------------------------------|--|--|
| LED indicador apagado / não liga | <ol style="list-style-type: none">1. A tomada não está bem conectada2. Problema com a tomada local | <ol style="list-style-type: none">1. Plug o cabo na tomada corretamente2. Plug o rádio em outra tomada |
| O rádio não tem som | <ol style="list-style-type: none">1. Modo de entrada incorreto (input)2. Nível de volume no mínimo3. Conexões erradas4. Cabos com defeito5. Volume não ajustado6. Nível da carga da bateria muito baixa | <ol style="list-style-type: none">1. Alterne para o modo (input) correto2. Ajuste o nível de volume3. Verifique as conexões4. Teste outros cabos5. Ajuste o volume6. Carregue a bateria |
| Som distorcido | <ol style="list-style-type: none">1. Volume principal muito alto | <ol style="list-style-type: none">1. Diminua um pouco o volume principal |
| Sem sinal de rádio | <ol style="list-style-type: none">1. O rádio não foi sintonizado2. O local não tem boa recepção de FM | <ol style="list-style-type: none">1. Faça busca manual2. Mova o rádio para outra posição |

Cuidado com o meio ambiente

A Hot Sat contribui com a sustentabilidade e com o meio ambiente, e no descarte dos produtos após o vencimento do seu ciclo de vida útil.

Seu produto foi projetado e fabricado com materiais e componentes de alta qualidade, que podem ser reciclados e reutilizados. Nunca descarte o seu produto junto com outros tipos de lixos domésticos. Procure informar-se a respeito das regras locais de coleta seletiva de produtos elétricos e eletrônicos. O descarte correto desses produtos ajuda a prevenir consequências potencialmente negativas para o meio ambiente e para a saúde humana.



Vantagens de Reciclar

- » Poupança de matérias primas não renováveis como o petróleo;
- » Redução do consumo de energia na fabricação de materiais plásticos;
- » Transformar produtos de vida curta (embalagens), em produtos de vida longa;
- » Economia de energia e matérias-primas. Menos poluição do ar, da água e do solo.
- » Melhora a limpeza da cidade, pois o morador que adquire o hábito de separar o lixo, dificilmente o joga nas vias públicas.
- » Gera renda pela comercialização dos recicláveis. Diminui o desperdício.
- » Gera empregos para os usuários dos programas sociais e de saúde da Prefeitura.
- » Dá oportunidade aos cidadãos de preservarem a natureza de uma forma concreta, tendo mais responsabilidade com o lixo que geram.

Conteúdo da embalagem e conservação

• A embalagem contém:

- » 01 (um) **Rádio Clock**
- » 01 (um) **Manual do usuário**
- » 01 (um) **Adesivo logo Telespark**

• Acessórios:

- » 01 (um) **Cabo de força**

ATENÇÃO: Para os componetes definidos como acessórios a garantia é de 90 dias. Consulte todos os termos no certificado de garantia.

OBS.: Todo produto é inspecionado e testado 100% antes de sair da fábrica. Caso você encontre alguma irregularidade notifique imediatamente seu revendedor ou diretamente a fábrica.

- » Transporte o produto com cuidado, evitando quedas ou qualquer outro tipo de impacto.
- » Em caso de defeito dirija-se ao Assistente Técnico Autorizado .
- » Para uma boa limpeza, utilize de preferência uma flanela macia e seca.
- » Não utilize produtos químicos para limpeza.
- » Mantenha-o afastado de lugares úmidos e molhados.
- » Mantenha-o afastada de lugares úmidos e molhados.
- » Evite expor o mesmo a radiação direta da luz do sol ou a lugares com temperaturas elevadas.

OBS.: Conforme lei nº 11.291, a **HOT SAT** adverte que a exposição prolongada a ruídos superiores a 85 dB pode causar danos ao sistema auditivo.

Certificado de garantia

ATENÇÃO: Este certificado terá validade somente mediante a **apresentação da Nota Fiscal de compra**. Sem a nota fiscal de compra deste Certificado não terá efeito. É importante que seja lido o Manual de Instruções de uso do aparelho.

A **Hot Sat** concede garantia às caixas de som amplificadas por ela comercializados pelo período de 12 (doze) meses, sendo que os 03 (três) primeiros meses referem-se ao prazo mínimo assegurado pela Lei 8.078 de 11/09/00 (CDC). **Para bateria interna, a garantia são de 6 (seis) meses.** Contados a partir da emissão da nota fiscal, desde que o mesmo tenha sido instalado e utilizado conforme as orientações contidas nos manuais de instruções e em Território Nacional.

A garantia abrange defeitos de fabricação em peças, parte e componentes ou material, dentro das condições de prazo estabelecidos, ressalvadas as condições estabelecidas neste manual sempre acompanhada de Nota Fiscal.

Entende-se por garantia o reparo gratuito do aparelho e a reposição de peças que apresentem defeito técnico de fabricação, de acordo com o parecer do Assistente Técnico Autorizado Hot Sat. Tal garantia somente terá validade mediante à apresentação da Nota Fiscal de compra, com descrição do produto. É imprescindível, para o atendimento gratuito, que o aparelho esteja dentro do prazo estipulado.

Ao verificar qualquer defeito, o consumidor deverá procurar um dos Postos de Assistência Técnica Autorizada mais próximo, conforme relação que disponibilizamos no site **www.hotsat.com.br/suporte/localizar-assistencia**. Somente o Assistente Técnico Autorizado poderá examinar e reparar o produto.

Durante o período estipulado, a garantia cobre totalmente a mão de obra e peças para o reparo dos defeitos constatados como sendo de fabricação.

Transporte e remoção de aparelhos que estejam fora do perímetro urbano onde está localizada a rede autorizada, deverá ser feito com frete pago pelo cliente, caso a mercadoria venha com frete a pagar, a mesma será devolvida. As despesas decorrentes de transporte do aparelho correrão por conta do proprietário.

A garantia cessará caso ocorra uma das hipóteses relacionadas a seguir:

- » Aparelho submetido a manutenção durante a o período de garantia por empresa não credenciada.
- » Alteração dos componentes originais ou violação do lacre dos dispositivos de segurança e proteção.
- » Por ter sido ligado em voltagem incorreta ou excessiva ou sujeito as excessivas oscilações de tensão da rede elétrica.
- » Danos causados por ambientes agressivos.
- » Se a Nota Fiscal de compra apresentar rasuras e/ou adulterações.
- » Danos causados por incêndio, inundação, causas fortuitas ou inevitáveis.
- » Danos provocados por umidade, exposição excessiva à luz solar, salinidade ou gordura;
- » Defeitos ou danos ao produto, originados de casos fortuitos ou força maior (queda, agentes químicos, maus tratos, etc.), assim como problemas causados por agentes da natureza (raio, excesso de umidade e calor).

ATENÇÃO: Guarde sua **Nota Fiscal**, pois ela é parte integrante deste Termo de Garantia.

Para consultar nossa rede de assistência técnica, acesse nosso site: www.hotsat.com.br e clique em **SUPORTE**.

HOT SAT TELECOMUNICAÇÕES LTDA
CNPJ: 74.052.085/0001-98



APARELHO ELÉTRICO.
DE AMPLIFICAÇÃO DE SOM.

MANUAL IMPRESSO NA CHINA

HOT SAT[®]
NOVAS POSSIBILIDADES



www.hot.sat.com.br